



**PEMERINTAH KABUPATEN KUDUS
DINAS PENANAMAN MODAL
DAN PELAYANAN TERPADU SATU PINTU**

Jl. Simpang Tujuh No. 1 Kudus – 59313

Telp.(0291) 435018

Email : dpmptsp@kuduskab.go.id Website : dpmptsp.kuduskab.go.id









**Izin Persetujuan Kesesuaian Kegiatan Pemanfaatan
Ruang (PKKPR)**





1. Email aktif;
2. Nomor Handpone aktif;
3. Hak akses ke SIMBG;
4. KTP-el;
5. Mengisi form di SIMBG;
6. Soft file dokumen sertifikat;
7. Soft file dokumen Rencana arsitektur;
8. Soft file dokumen Rencana Struktur;
9. Rekomendasi Pertimbangan teknisdari ATR/BPN;
10. Bukti Bayar Retribusi.

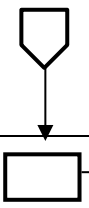

I. STANDAR OPERASIONAL PROSEDUR PERSYARATAN DASAR PERIZINAN BERUSAHA MELALUI OSS
A. Persetujuan Kesesuaian Kegiatan Pemanfaatan Ruang (PKKPR)

 PEMERINTAH KABUPATEN KUDUS	Nomor SOP	: I.I. A
	Tanggal Pembuatan	:
	Tanggal Revisi	:
	Tanggal Efektif	:
	Disahkan oleh	: BUPATI KUDUS
	Nama SOP	: Izin Persetujuan Kesesuaian Kegiatan Pemanfaatan Ruang (PKKPR)
DASAR HUKUM :	KUALIFIKASI PELAKSANA	
<ol style="list-style-type: none">Peraturan Menteri ATR/BPN No. 13 Tahun 2021 tentang KKPR;Peraturan Menteri PANRB No. 35 Tahun 2012 Pedoman Penyusunan standar Operasional Prosedur Administrasi Pemerintahan;Peraturan Bupati Kudus No. tahun 2021 tentang Penyelenggaraan Mal Pelayanan Publik Kabupaten Kudus	<ol style="list-style-type: none">Mampu mengoperasikan KomputerMemahami peraturan tentang Rencana Tata Ruang dan Wilayah	
KETERKAITAN	PERELATAN/PERLENGKAPAN	
<ol style="list-style-type: none">SOP Pelayanan Informasi;SOP Pendaftaran;SOP Kajian Teknis	<ol style="list-style-type: none">ATKKomputerInternet	
PERINGATAN	PENCATATAN DAN PENDATAAN	
Apabila SOP tidak dilakukan sesuai dengan ketentuan kan mengakibatkan keterlambatan pada pelayanan.	<ol style="list-style-type: none">Disimpan sebagai data elektronik	

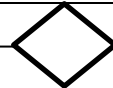
No	Kegiatan	Pelaksana					Mutu Baku			Ket
		Pemohon	OSS	OPD Teknis	FPR	Ka DPMPTSP	Kelengkapan	Waktu	output	
1.	Melakukan pendaftaran dan input data ke sistem Online Single Submission (OSS)						<ul style="list-style-type: none"> • Internet • Sistem oss 	5 menit	Notifikasi Persyaratan	
2.	Input Data Perizinan Berusaha						<ul style="list-style-type: none"> • Data Profil • Data Bidang Usaha • Data detail bidang usaha • Data Produk /Jasa • Data usaha 	15 menit	Notifikasi Skala Usaha dan Tingkat Resiko	
3.	Input Lokasi Kegiatan Usaha (Darat / Laut / Udara)							15 menit	Notifikasi Skala Usaha, Tingkat Resiko, Permohonan Persetujuan KKPR (PKKPR)	
4.	Dinas PUPR melakukan Verifikasi PKKPR tentang kelengkapan persyaratan, disetujui ,dikembalikan atau ditolak						<ul style="list-style-type: none"> • Data di oss 	1 hari	Hasil Verifikasi data	Untuk PKKPR tanpa penilaian langsung ke No. 7
4.	Notifikasi kode ID Billing pembayaran PNBPN dan melakukan pembayaran						<ul style="list-style-type: none"> • Data lokasi 	10 menit	Kode ID Billing (Pertek dan PKKPR)	
5.	Kantor Pertanahan melakukan pemeriksaan lokasi						<ul style="list-style-type: none"> • Titik koordinat dan kesesuaian Tata Ruang 	10 hari	Pertek	

									
6.	FPR Melakukan Rapat koordinasi								
7.	Notifikasi Penerbitan Izin			Ditolak					
8.	Cetak Perizinan Berusaha			Disetujui					

• Data oss

10 hari

Kajian Pemanfaatan Ruang

• Notifikasi sistem

15 menit

Penerbitan /Penolakan Perizinan berusaha

• Izin PKKPR

1 menit

PKKPR